

P1-1766<図面>
図面の訂正

特長：従来品と比べハンドルが長いため、アンクランプ時、先端ボルトで手を挟みづらくなります。また、操作性にも優れています。
 寸法・外觀が一部変更になり、型式が変わりました。旧型式は取り扱いがございませんのでご了承ください。旧型式はプライスダウン対象となりません。



RoHS

型式	MC01L-1
本体材質	SS400
表面処理	三価クロメート
締圧力(N)	264.6
自重(g)	35
アーム開閉角度	90°
ハンドル開閉角度	75°
付属品	※ナイロンボルト
¥基準単価	960



RoHS

型式	MC01L-2
本体材質	SS400
表面処理	三価クロメート
締圧力(N)	264.6
自重(g)	40
アーム開閉角度	90°
ハンドル開閉角度	75°
付属品	※ナイロンボルト
¥基準単価	960

MC01L-1
(旧型式 HH150ZL)

※ゴム付ボルトではありません。ご注意ください。

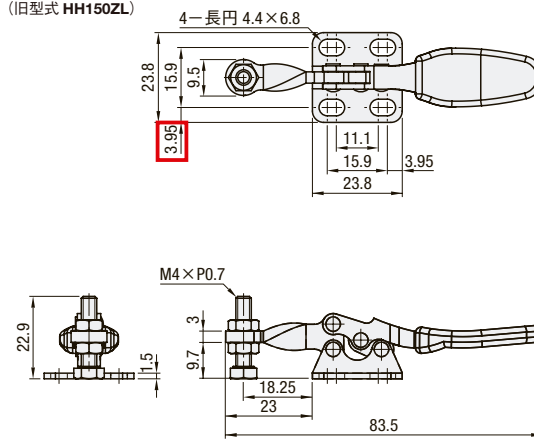

MC01L-2
(旧型式 HH250ZL)

※ゴム付ボルトではありません。ご注意ください。

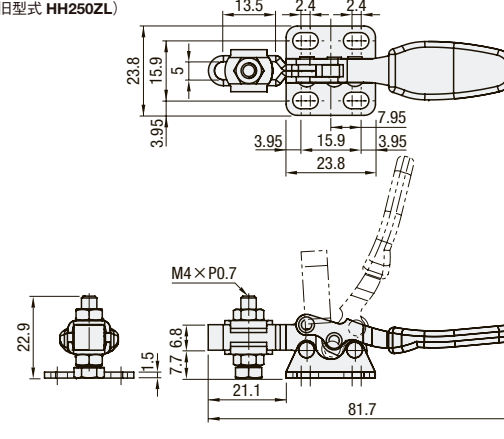

<訂正用>

